



**ГОСУДАРСТВЕННЫЙ СТАНДАРТ
СОЮЗА ССР**

ЛОДКИ НАДУВНЫЕ ГРЕБНЫЕ

ОБЩИЕ ТЕХНИЧЕСКИЕ ТРЕБОВАНИЯ

ГОСТ 21292—89

Издание официальное

3 коп. БЗ 11—89/959

**ГОСУДАРСТВЕННЫЙ КОМИТЕТ СССР ПО УПРАВЛЕНИЮ
КАЧЕСТВОМ ПРОДУКЦИИ И СТАНДАРТАМ**

Москва

ЛОДКИ НАДУВНЫЕ ГРЕБНЫЕ

Общие технические требования

Pneumatic rowing boats.
General technical requirements**ГОСТ****21292—89**

ОКП 25 6732

Срок действия с 01.01.92
до 01.01.97**Несоблюдение стандарта преследуется по закону**

Настоящий стандарт распространяется на надувные гребные лодки из армированного эластомера или пластомера, предназначенные для туризма, прогулок, рыбной ловли, охоты и устанавливает общие технические требования к лодкам.

Стандарт не распространяется на надувные байдарки, плоты, катамараны, моторные лодки и лодки специального назначения.

1. ТРЕБОВАНИЯ НАЗНАЧЕНИЯ

1.1. Надувные гребные лодки должны соответствовать требованиям настоящего стандарта, нормативно-технической документации, разработанной с учетом настоящего стандарта, и образцам-эталонам, утвержденным в установленном порядке.

1.2. Максимальная грузоподъемность

Максимальная грузоподъемность лодки m в килограммах (общая масса груза, размещенного на борту, включая людей, оборудование) должна быть равна произведению 0,75 объема камер плавучести, наполненных воздухом при номинальном рабочем давлении, на 1000 кг/м^3 за вычетом массы лодки:

$$m = 0,75 \cdot V \cdot 1000 - M,$$

где V — объем надутых камер плавучести, м^3 ;

M — общая масса лодки, поставляемой изготовителем, кг.

Примечание. При расчете максимальной грузоподъемности учитывают кили, шлюпочные банки и другие наддувные отсеки, которые обеспечивают дополнительную плавучесть в затопленном состоянии, постоянно присоединены к корпусу и наполняются независимо от него.

1.3. Максимальная пассажировместимость

Максимальная пассажировместимость не должна превышать частное от деления имеющейся в наличии внутренней площади, в квадратных метрах, на $0,3 \text{ м}^2$, округленное до ближайшего целого числа.

Если первый знак после запятой больше пяти, к числу взрослых пассажиров (N), определенному таким образом, добавляется один ребенок. Пассажировместимость тогда становится равной $N+1$ ребенок. Дети старше 10 лет считаются за взрослых.

Примечание При расчете имеющейся в наличии внутренней площади — кокпита необходимо учитывать внутреннюю площадь, очерчиваемую линией, касательной к бортовому баллону и перпендикулярной к днищу.

2. ТРЕБОВАНИЯ НАДЕЖНОСТИ

2.1. Надувные гребные лодки должны быть герметичными. Испытание на воздухонепроницаемость каждой лодки должно выполняться изготовителем в процессе производства по аттестованным методикам испытаний.

2.2. Надувные гребные лодки должны иметь не менее двух изолированных герметичных отсеков. Количество изолированных герметичных отсеков и необходимость установления предохранительных клапанов для многоместных надувных гребных лодок приводятся в нормативно-технической документации в зависимости от назначения и условий эксплуатации.

2.3. Номинальное рабочее давление должно быть установлено изготовителем для каждого герметичного отсека, полностью наполненного воздухом. Это давление должно быть обозначено на соответствующем отсеке или в инструкции по эксплуатации.

2.4. Надувной корпус лодки должен быть прочным при трехкратном номинальном рабочем давлении в течение 5 мин. Никакие неисправности лодки недопустимы.

2.5. Надувные гребные лодки должны сохранять плавучесть при полной загрузке в случае повреждения одного из отсеков и возможность передвижения при помощи штатных гребных средств.

3. ТРЕБОВАНИЯ К МАТЕРИАЛАМ

3.1. Все материалы должны сохранять свои эксплуатационные качества при температуре от минус 5 до плюс 60°C при контакте с пресной или соленой водой, загрязненной нефтепродуктами.

4. ТРЕБОВАНИЯ БЕЗОПАСНОСТИ

4.1. Статическая остойчивость лодки

4.1.1. Лодка не должна переворачиваться при нагрузке F на внутреннюю стенку баллона, расположенной вдоль борта, как показано на чертеже.

Нагрузку (F) в килограммах вычисляют по формуле

$$F = N \cdot 80,$$

где N — число разрешенных для перевозки пассажиров.

Схема расположения груза при испытании на остойчивость

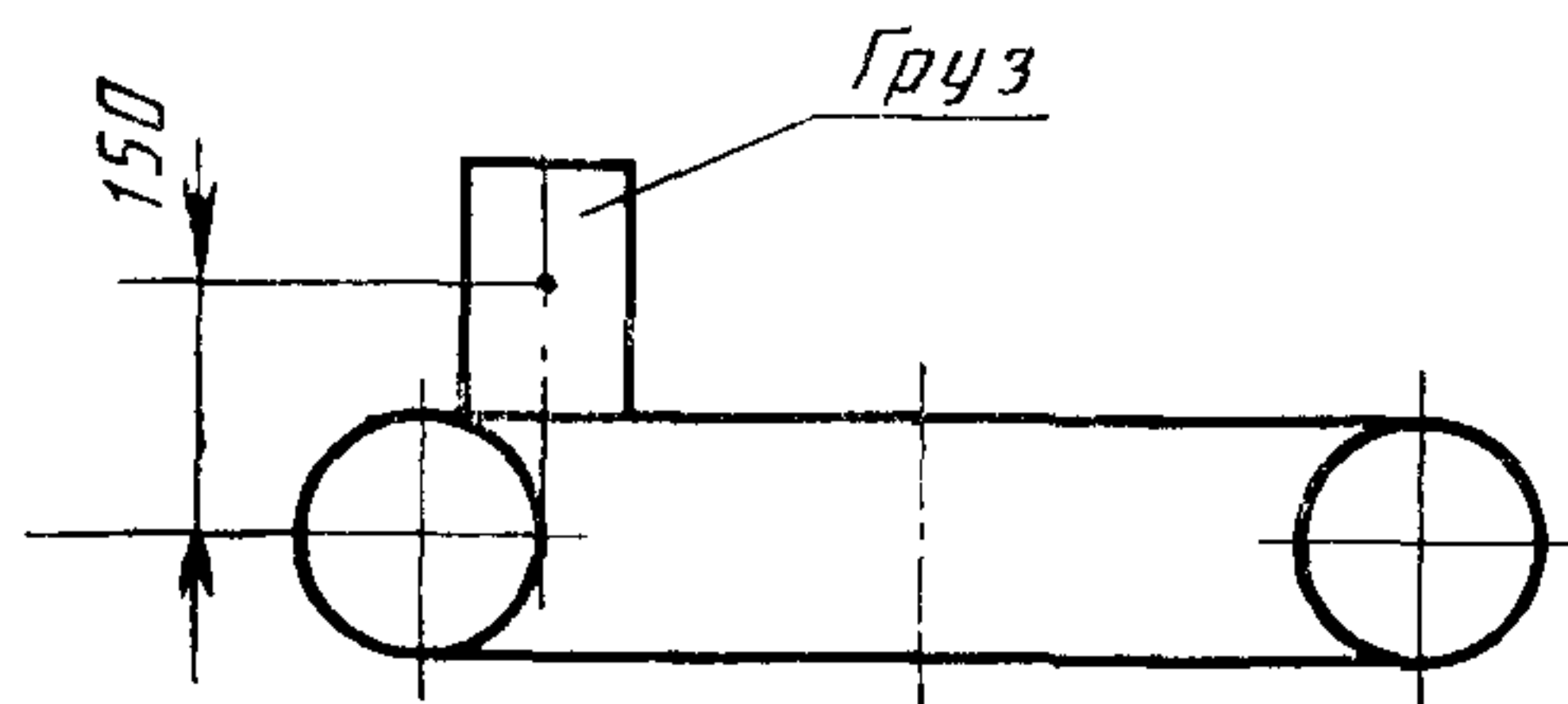

4.2. При повреждении одного из отсеков минимальный запас плавучести надувной лодки должен составлять не менее 50% номинальной грузоподъемности.

4.3. Надувные гребные лодки должны быть оборудованы средствами (поручни, леера безопасности), обеспечивающими возможность каждому пассажиру держаться за них, находясь в воде, если лодка перевернулась. Все эти средства безопасности по конструкции и расположению на корпусе должны позволять пассажирам держаться за них долгое время без риска повреждений.

Каждый поручень и леер безопасности должен выдерживать усилие на разрыв не менее 1000 Н.

5. КОНСТРУКТИВНЫЕ ТРЕБОВАНИЯ

5.1. Узлы наполнения надувных лодок должны быть выполнены из коррозионностойкого материала и не должны быть причиной повреждения материала лодки.

5.2. Тип и расположение узлов наполнения, установленных на надувной лодке, должны отвечать следующим требованиям:

а) быть легко доступными для соединения со средством для наполнения воздухом при наполнении лодки как на суше, так и на воде;

б) не должны мешать пассажирам, размещенным на предусмотренных для них местах;

в) не должны мешать управлению лодкой;

г) не должны мешать при загрузке и разгрузке лодки;

д) не должны быть повреждены или сорваны внезапно натянутым линем или подвижной деталью конструкции лодки.

С. 4 ГОСТ 21292—89

5.3. Все узлы наполнения должны закрываться вручную, обеспечивая воздухонепроницаемость независимо от их невозвратной системы и системы герметизации. Если приспособление для закрытия узла наполнения съемное, оно должно быть присоединено к узлу наполнения так, чтобы исключалась возможность его срыва и потери.

5.4. Каждый узел наполнения должен обеспечивать возможность контролируемого снижения давления и измерения давления надува с помощью манометра.

5.5. Уключины должны быть укреплены так, чтобы не было их расшатывания.

5.6. Минимальная прочность уключин на разрыв должна быть не менее 300 Н.

5.7. Весла должны свободно двигаться под углом не менее 60° вперед и не менее 60° назад.

5.8. На лодках с пассажироместимостью более 2 человек должны быть установлены ручки для переноски в количестве не менее двух.

5.9. Надувные гребные лодки должны быть оснащены причальным стропом с минимальным усилием на разрыв не менее 1500 Н.

5.10. К каждому комплекту лодки должна быть приложена инструкция по эксплуатации.

ИНФОРМАЦИОННЫЕ ДАННЫЕ

1. РАЗРАБОТАН И ВНЕСЕН Министерством химической и нефтеперерабатывающей промышленности СССР

РАЗРАБОТЧИКИ

А. Н. Королев, В. Б. Леонова, М. Л. Игнатьева

УТВЕРЖДЕН И ВВЕДЕН В ДЕЙСТВИЕ Постановлением Государственного комитета СССР по стандартам от 18.12.89 № 3800

2. Срок первой проверки — 1996 год
Периодичность проверки — 5 лет

3. ВЗАМЕН ГОСТ 21292—75

Редактор *Т. В. Смыка*
Технический редактор *В. Н. Прусакова*
Корректор *М. С. Кабашова*

Сдано в наб. 10.01.90 Подп. в печ. 19.03.90 0,5 усл. печ. л. 0,5 усл. кр.-отт. 0,24 уч.-изд. л.
Тир. 5000 Цена 3 к.

Ордена «Знак Почета» Издательство стандартов, 123557, Москва, ГСП, Новопресненский пер., 3
Тип. «Московский печатник». Москва, Лялин пер., 6. Зак. 1517